

TIGERGRIP | U-Grab 1 - 2

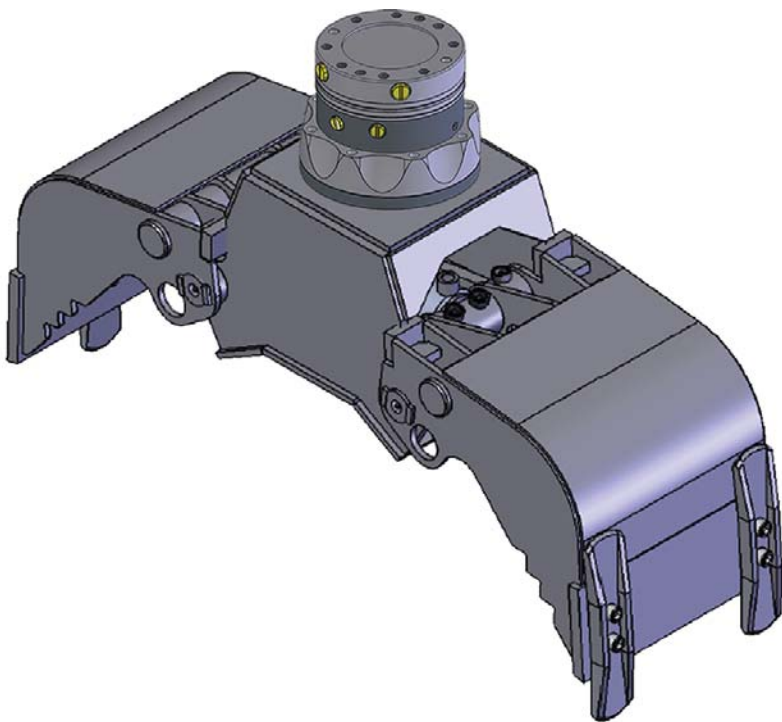

KEY FEATURES

- Heavy duty
- Dubbla parallellstag
- Cylinder med dubbla kolstångstättningar för höga tryck
- Höghållfast slitstål (400 HB)
- Extra förstärkt ok för fast montage (grävmaskinsutförande)
- Självsmörjande bussningar
* Ej TG 15 och 18 MP
- Vändbara skär
- Skär av höghållfast slitstål (500 HB)
- Pilotstyrd lasthållningsventil

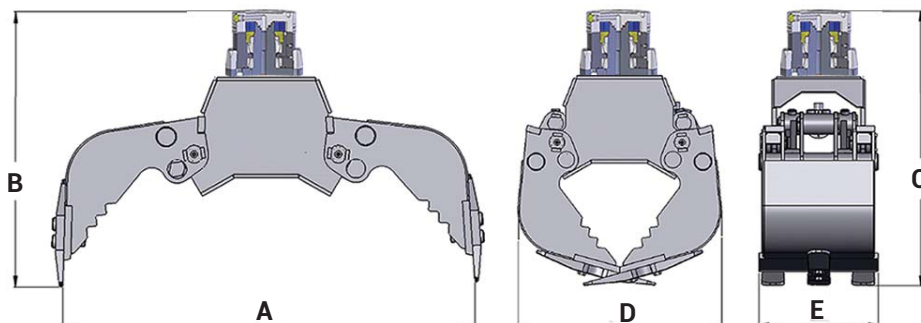

	U-Grab 1	U-grab 1,5	U-Grab 2
A	1160	1418	1560
B	820	686	1053
C	918	772	1176
D	659	857	891
E	392	476	532

MODEL SPECIFICATIONS



Model	Kg	m ²	Bar	l/min	kN	ton
U-Grab 1	215	0,14	250	60	17,5	3-6
U-Grab 1,5	295	0,18	250	60	18,5	5-8
U-Grab 2	565	0,20	350	60	33	7-11

INTERMERCATO

High performance lift and load attachments for Forestry, Transport, Construction and Recycling.

