

# INTERMERCATO® | RX 60 F

HIGH PERFORMANCE LIFT & LOAD ATTACHMENTS



## PRINCIPAIS CARACTERÍSTICAS

- Melhor desempenho
- Rotação infinita
- Binário elevado
- Desempenho de posicionamento otimizado
- Proteção de mangueira extra reforçada incluída
- Flange de aço para maior durabilidade

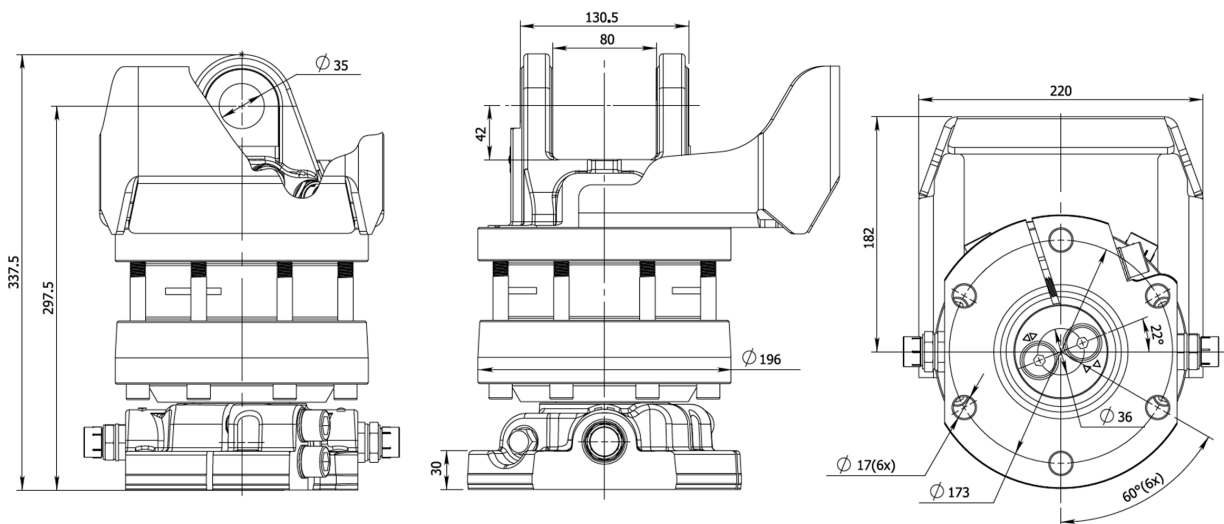

## ESPECIFICAÇÕES DO MODELO



RX 60F	46	6	250/300	25	360°	1850	1/2"	30
--------	----	---	---------	----	------	------	------	----

